



A Tsurumi Pump Company



LA SOLUCIÓN MÁS PRÁCTICA  
Y RÁPIDA PARA EL ACHIQUE  
DE LOCALES INUNDADOS

# **FLOOD** *pump kit*

zenit.com

ES

# La solución de Zenit para los problemas de inundación

El **kit contra inundaciones** de Zenit incluye una bomba *DR steel TCG* y un tubo de salida flexible, contenidos en una práctica caja. Gracias al acoplamiento rápido, el tubo se monta con facilidad en la bomba para poder actuar rápidamente en caso de emergencia. El flotador incorporado posibilita el funcionamiento automático. Todos los materiales son resistentes a la corrosión.



## Beneficios

- Cómodo** La sólida caja de plástico ocupa poco espacio y puede usarse para guardar el kit o como filtro durante el funcionamiento.
- Fácil** Todo el material necesario está incluido de serie y es fácil de transportar gracias a los cómodos puños laterales.
- Rápido** El kit se monta en unos instantes sin herramientas y está listo enseguida en caso de emergencia.

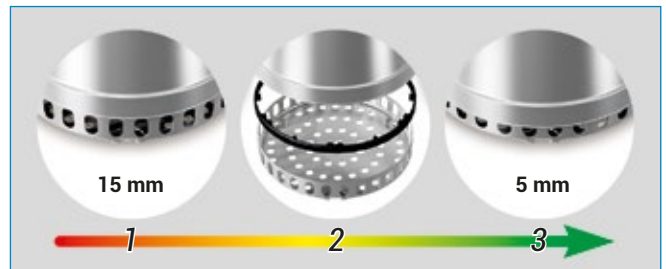

Con una sencilla operación, es posible transformar la **DR steel** de una clásica bomba sumergible en una *dry floor*. De esta forma, el nivel de aspiración se rebaja hasta **5 mm** del suelo.

## Datos técnicos

V	kW	A	Cable	Ø	Paso libre
230~1	0.25	2.3	10 m	G 1 1/4"	10 mm

## Prestaciones

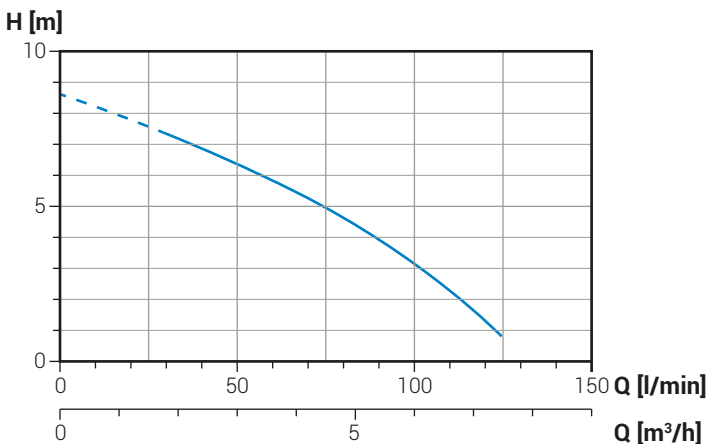

## Dimensiones

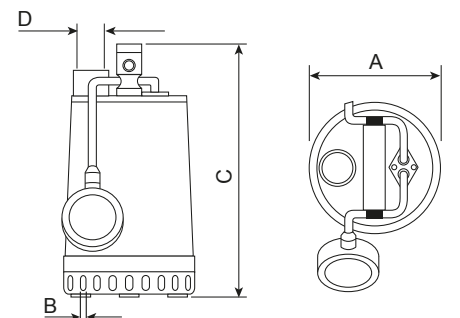

A	B	C	D	kg
170	10	300	G 1 1/4"	5.9