



better together

泽尼特



高性能
潜水排污泵

 **UNIQA[®]**

zenit.com

泽尼特中国

泽尼特（ZENIT）在20世纪50年代始建于意大利工业重镇摩德纳，拥有设计和制造电动潜污泵、污水提升装置以及水处理系统60多年历史。产品应用涵盖民用、工业、建筑业、市政工程等多个领域。目前泽尼特集团在全球拥有多家分支机构，已成为全球领先的水泵研发和制造商之一。

2005年泽尼特进入中国，在苏州成立全资子公司；为了更好的发展中国市场，2018年，泽尼特泵业（苏州）有限公司正式更名为：泽尼特泵业（中国）有限公司，并在成都增建其全资子公司。

公司管理规范，获得ISO 9001质量管理体系认证、ISO 14001环境管理体系认证和ISO 45001职业健康安全管理体系认证；

技术力量雄厚，拥有多项国家专利，获得“苏州市外资研发机构”称号，并通过国家高新技术企业认证；拥有遍布全国的销售网络和完善的服务体系，为各界用户提供优质的售前和售后服务，并因此赢得了广大客户的普遍赞誉。

公司重视企业社会责任，关爱员工健康安全，生产绿色环保产品，走可持续发展之路，将环境保护视为己任。卓越的品质是泽尼特传统，是活力的源泉，也是泽尼特始终保持传统和创新的同时，得以稳定发展的根源。泽尼特注重工作效率的提升，追求简约和精益的思维，崇尚积极主动的变革，秉承诚信、坦诚、透明的做事风格以及倡导一致性的原则，共谋发展宏图。



企业资质



ISO 9001



ISO 14001



ISO 45001



售后服务认证证书



高新技术企业证书

部分合作伙伴



以上标识所有权归品牌方所有



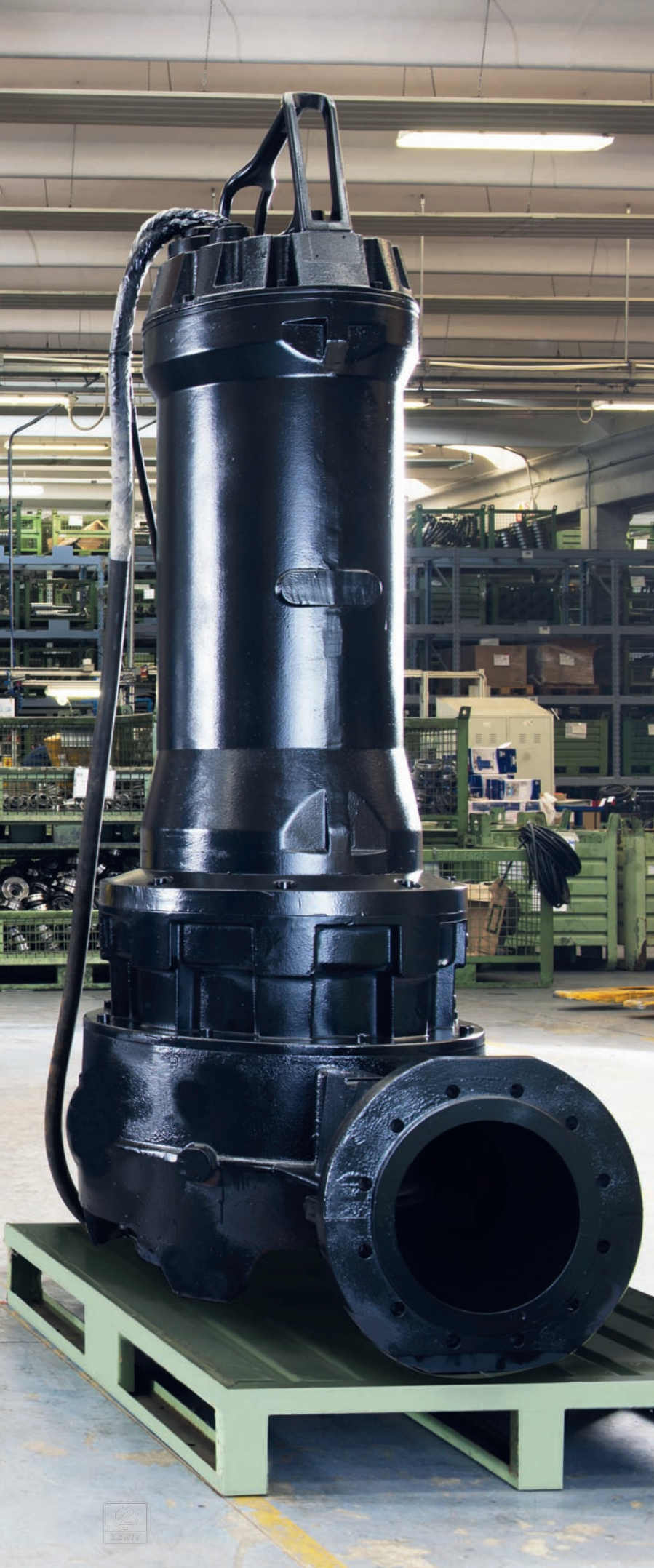

UNIQA®

创新

可靠

高效



better together

选择UNIQA的理由

UNIQA 专为民用以及工业的污水提升而设计，以“创新”、“可靠”、“高效”为设计理念而创造出的一款高科技创新产品。



创新

创新意味着改进，从您开始。
我们跟随着风云变幻的市场，
用最热情的工作提供高品质的产品。
UNIQA是一款性能和技术上都有创新的产品。



可靠性

产品质量和运行成本，取决于可靠性。
UNIQA凭借泽尼特的丰富经验，精心设计，先进加工和精密装配而生产。



效率

高效，不仅体现于性能，更在于运行成本。
很多时候设备运营成本都高于其他成本，如采购、
安装等，泽尼特的目标是最大程度的降低设备运营成本。

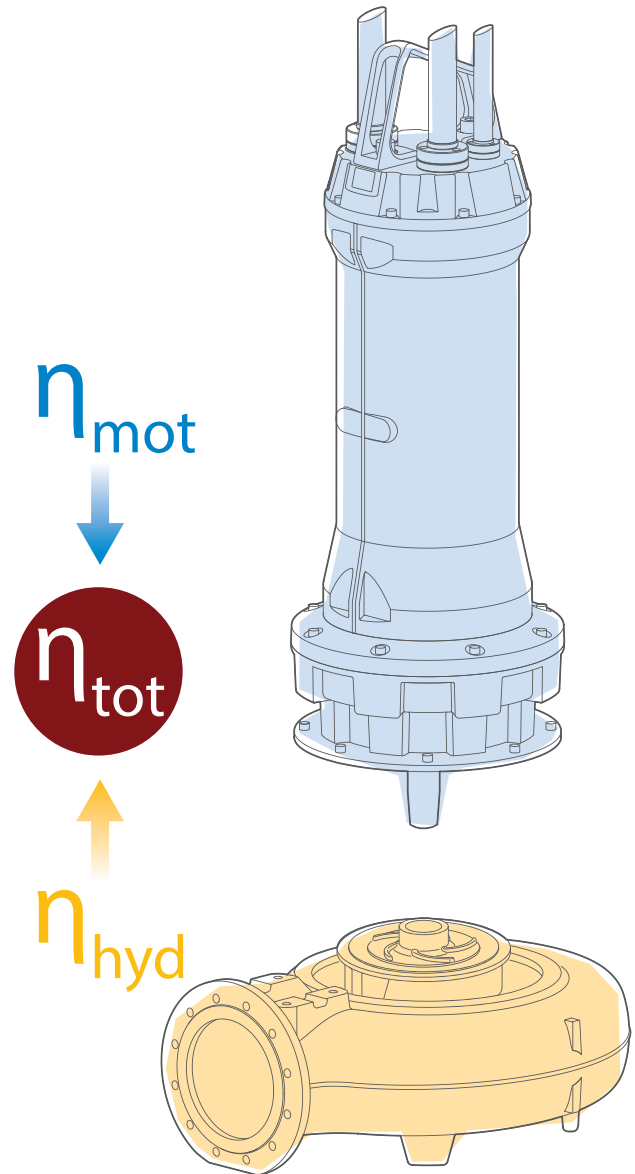

高效电机、高水力性能和可靠性让UNIQA拥有更高的效率，随着时间的推移，确保有良好的投资回报率。

量身定制

每款UNIQA都是根据具体工况点而设计，提供最佳的性能；配备IE3高效电机以及最优的水力部件；放眼国际目光，兼容灵活需求，泽尼特为您提供了解决方案、优质的产品以及最佳的服务，真正做到“量身定制”。

模块化设计

UNIQA系列采用了模块化设计的思想。这个方法给客户不同的组合选项，电机、水力部件、材质等。因此每个部件都提前进行优化设计，来达到预期用途。实践中，水力部件的材质以及直径都可配备不同功率和转速的电机，配套不同尺寸、不同应用场合使用的叶轮。

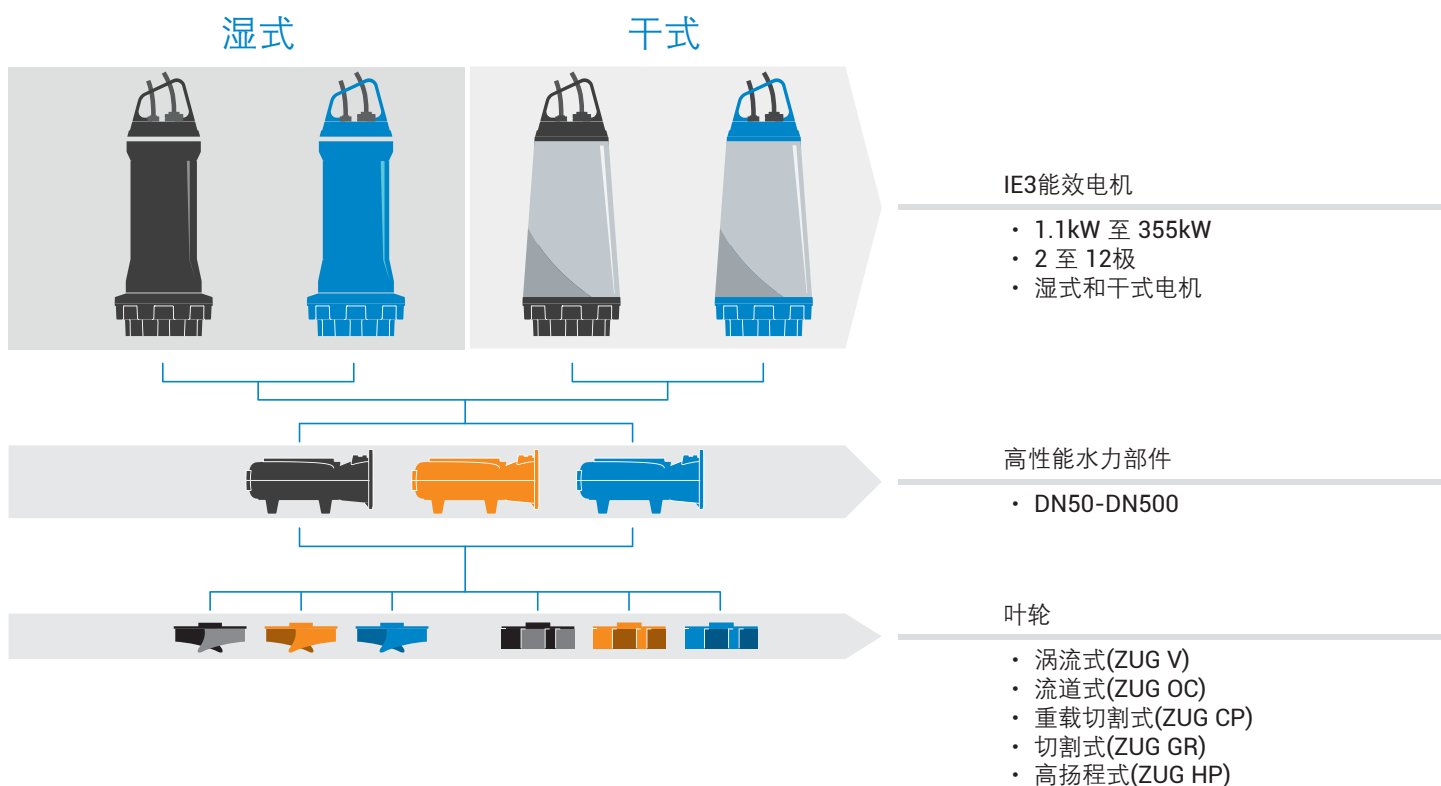

多种材质可选

特殊应用场合可以替换不同材质的水力部件，如青铜、不锈钢、以及Molib-tech™的叶轮；Molib-tech™是一种创新材质，保证设备在研磨性液体当中的运行性能，相比于传统的陶瓷涂层来说，使用时间更长。设备维护频率低，系统故障率低，综合运营成本更低。

产品特点

- 电机壳、叶轮、水力部件采用铸铁材质（可选其他材质）。
- IE3能效等级1.1kW至355kW的H级高效电机。
- 电机频率可选50Hz或60Hz。
- 定子内置热保护器，在工况恶劣并持续运行的情况下，可以有效保护电机。
- 长寿命油润滑轴承（100,000 小时）。
- AISI 431材质泵轴，也可选用AISI 329材质。
- 在油室和电机腔标配漏水探头，可实时侦测泄漏，保护电机。
- 双重油浸碳化硅机械密封。
- 出口口径DN50-DN500。
- 得益于出色的大过流能力，所有型号均配备一定的抗阻塞性能。
- 闭式内循环冷却夹套。
- 工作温度最高40°C（可根据要求提供最高60°C）。
- ATEX/FM防爆认证。



型谱预览

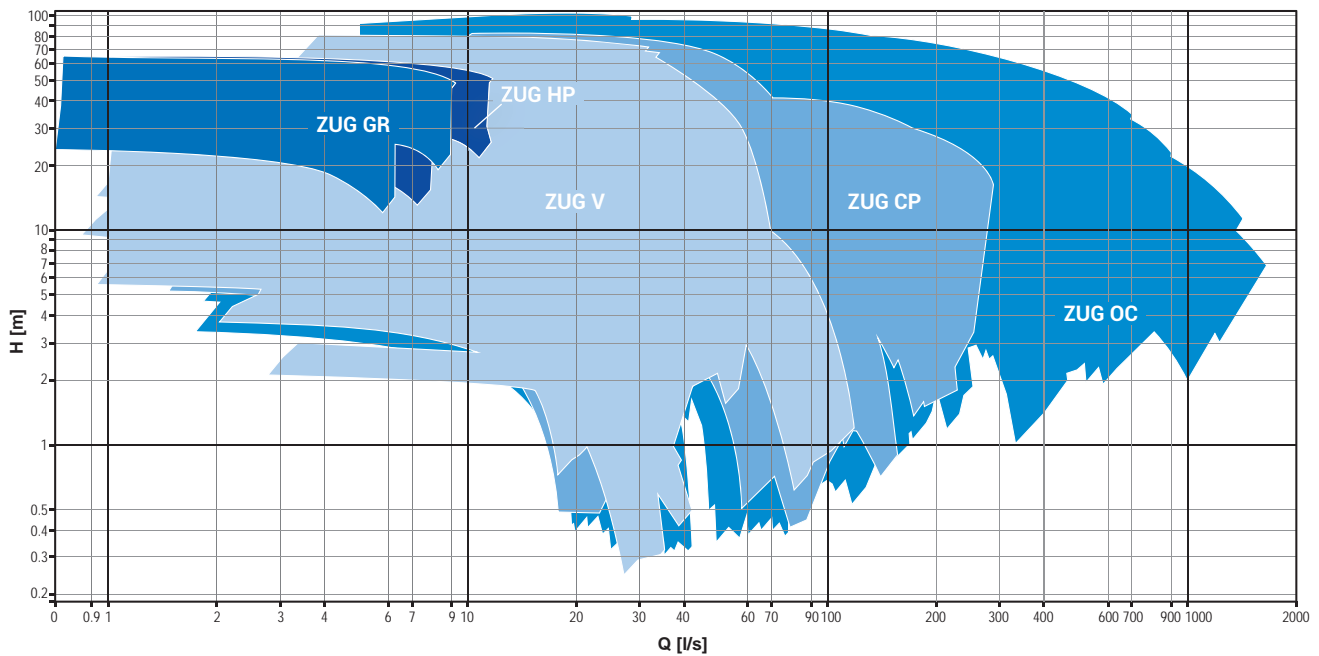

材质

	标准	可选项
手柄	不锈钢	-
电机	铸铁EN-GJL 250	不锈钢
轴	AISI 431	AISI 329
冷却夹套	AISI 304	-
密封圈	NBR（丁腈橡胶）	VITON（氟橡胶）
紧固件	A2-70	A4-80
水力部件	铸铁EN-GJL 250	AISI 316/AISI 329 双相不锈钢/Molib-tech™
叶轮	铸铁EN-GJL 250	AISI 316/AISI 329 双相不锈钢/青铜/Molib-tech™

配置与选项

		标准	可选项
电压		400V	230, 500, 230 / 400, 440, 500/866V
效率等级		IE3	IE2
频率		3-50Hz	VFD - 60Hz
启动方式		Y Δ	直接启动和软启动
最高环境温度		40°C	60°C以上
电缆		S1RN8-F	EMC (VFD)
电缆长度		10m	20 - 30 - 40 - 50m
喷漆		生态环氧漆 (厚200微米)	生态环氧漆 (厚400微米)
安装方式		湿式	干式
监控配置	电机室	双金属热传感器(150°C)	PTC/PT100 温度传感器
		单信号双腔探头	独立探头
	油腔室	单信号双腔探头	独立探头
	接线室	无	独立探头
	轴承	无	过热检测 (PTC/PT100 温度传感器)
无		震动检测	
锌阳极保护		无	有
ATEX (防爆认证)		无	有

此样本包含的信息不具法律约束力。
 泽尼特公司保留变更产品不预先通知的权利。



UNIQA系列高性能潜水电泵技术手册

UNIQA系列高性能潜水电泵技术手册上提供了主要UNIQA型号的性能与技术参数，可以官网下载。

www.zenit.com



ZENO水泵选型软件是一款非常有效的选型助手。可以根据水力参数进行快速选型，也可根据需求来配置水泵功能选项和材质等。

UNIQA向导

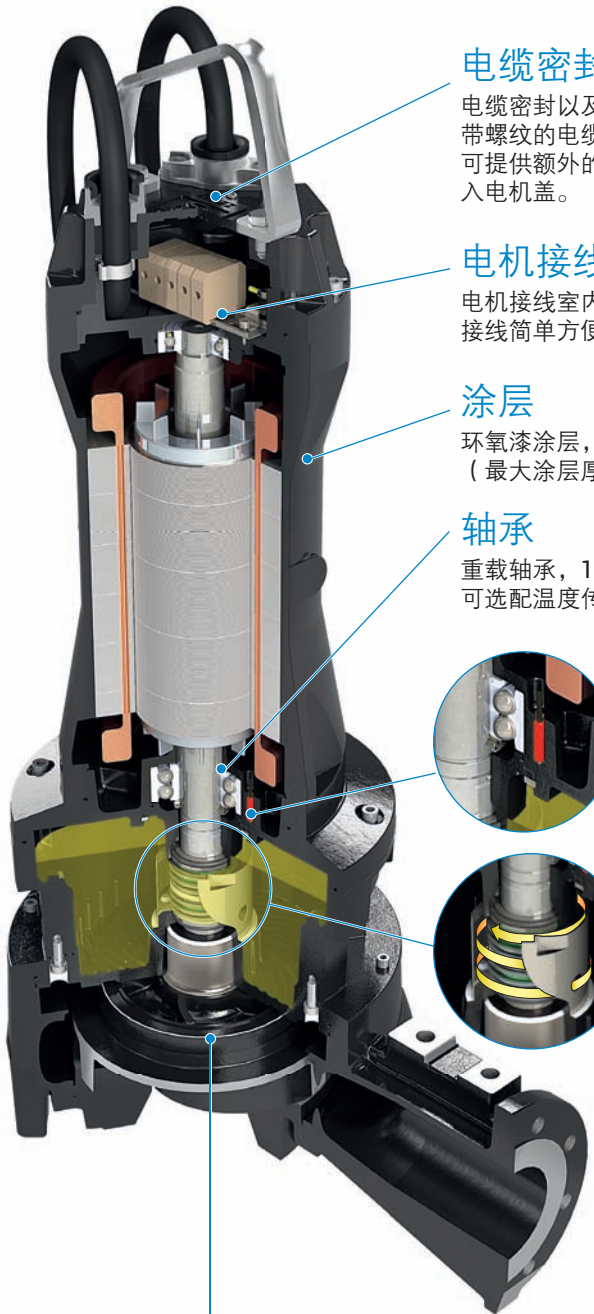

电缆密封

电缆密封以及螺纹电缆压盖。
带螺纹的电缆密封盖，可以去掉更换成一个保护套管用来保护电缆。
可提供额外的“树脂密封”选配件，用以预防在常规电缆密封套失效时水进入电机盖。

电机接线室

电机接线室内可安装一个漏水探头，用于监测电机盖进水，防止电机烧毁。
接线简单方便。

涂层

环氧漆涂层，标准厚度200μm。
(最大涂层厚度400μm)

轴承

重载轴承，100,000 小时的设计寿命。
可选配温度传感以及震动传感器。



漏水监测

机封油腔中标配的漏水监测探头。
(ATEX版本通用)

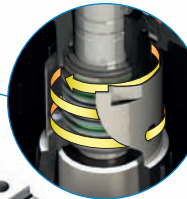

机械密封

采用双重油浸碳化硅机封，可确保重载情况下水泵运行的可靠性。
油提升器的使用，使得上部机封一直保持润滑，有效降低磨损。

进出水口

进水口和出水法兰均可以根据订单进行非标准钻孔，
(UNI、ANSI、BS等)，保证完美的配合和替换。



ZUG V
涡流式(ZUG V)



ZUG OC
流道式(ZUG OC)



ZUG CP
重载切割式(ZUG CP)



ZUG GR
切割式(ZUG GR)



ZUG HP
高扬程式(ZUG HP)

专利冷却系统

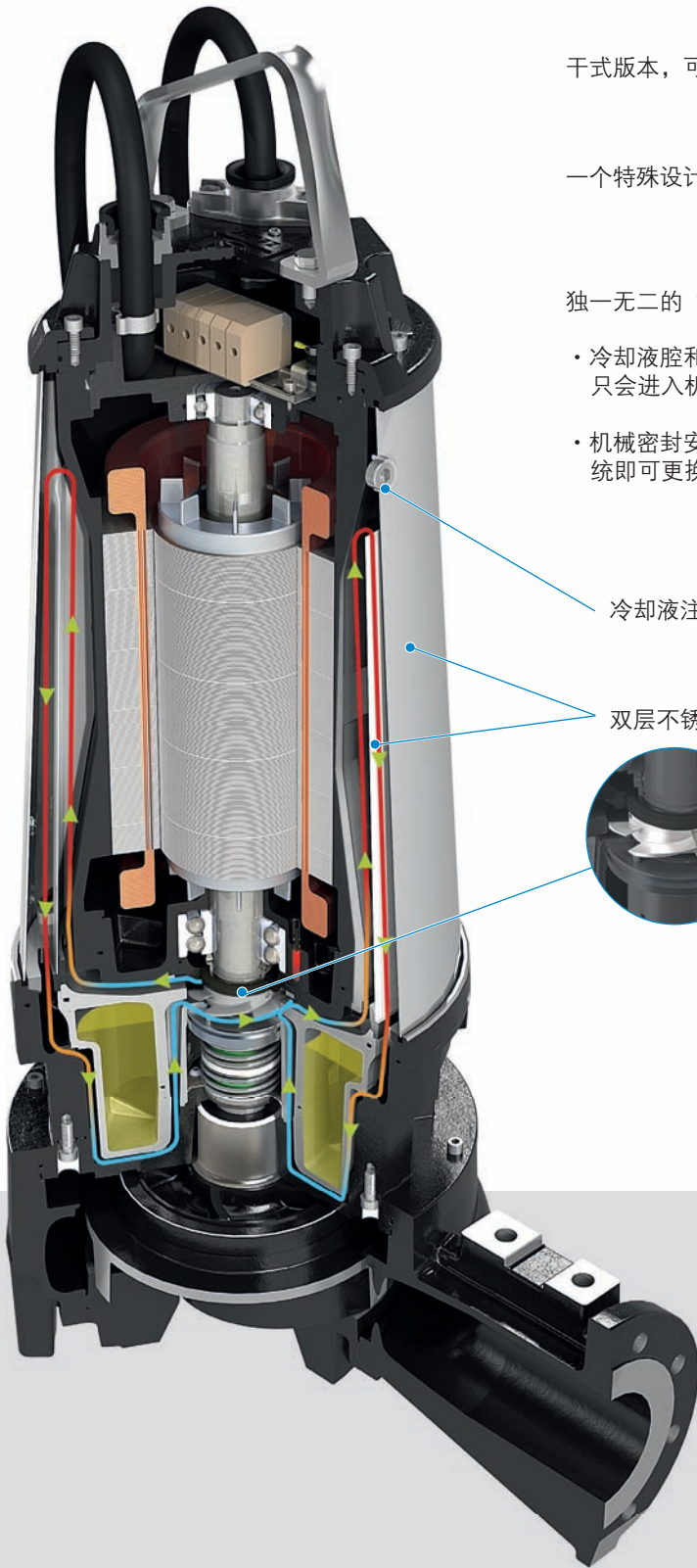

干式版本，可通过专利的闭式循环冷却系统来冷却电机。

一个特殊设计的轴向叶轮带动冷却液循环。

独一无二的“三腔分离”冷却系统：

- 冷却液腔和污水腔始终保持隔离，即使水泵机械密封磨损，污水只会进入机封油腔，而不会污染冷却液。
- 机械密封安装在机封油腔中，和冷却液腔隔离，不必拆卸冷却系统即可更换机械密封。

冷却液注入口

双层不锈钢夹套

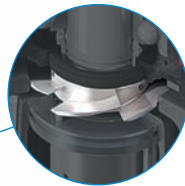

轴流叶轮（驱动冷却液循环）

独立油室 杜绝“无预警停泵”

第一道机械密封磨损，污水进入油室，设备报警。
第二道机封正常工作，为售后维护人员提供充分的准备时间。

S1

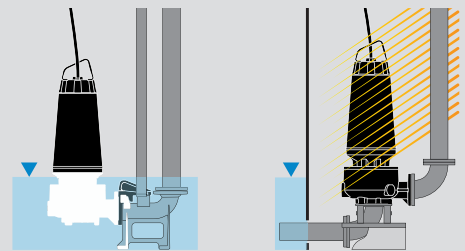

干式安装或者高温场所
都可以持续运行（S1）

高效电机

UNIQA核心为高效电机，设计初衷为高效的持续运行。



- IE3能效等级
- NEMA A级
- H级绝缘等级

60°C水温中也可S1持续运行。

抗堵塞系统+轴向调节系统

水力部件均采用最新一代设计，在保证过流能力的条件下实现效率高，性能佳。

水力部件设计为轴向调节系统，即使叶轮磨损也可以通过微调叶轮间隙来保证设备持续的高效的运行。

ACS抗堵塞系统由一个位于泵体上带有螺旋凹槽的导流盘构成，可以防止叶轮被堵塞。



新型材料技术

对于部件机械性能的需求，推动了新材料的发展。泽尼特利用这些新的材料技术生产高度抗磨损的部件。这些部件适用于重载污水和磨蚀性的液体环境。

Molib-tech™ 硬化处理技术



Molib-tech™ 用于取代传统的陶瓷涂层工艺，它通过在原有铸铁材料上涂覆一层高强度的碳化钼材料，用以改善部件硬度和机械性能。

与传统的陶瓷涂层工艺不同，它采取“冷”喷涂工艺，涂层厚度均匀，不会导致原有的装配间隙变化或造成性能损失。

硬化铸铁材料



由于其复杂的化学成分，硬铸铁比常见的灰口铸铁更硬，硬度值在450至500HB之间。

硬铸铁带来了强度和硬度的独特性，使其适用于制造需要承受高应力条件的零件。

冲洗阀

污水池的底部经常会产生沉淀，淤积物日积月累，粘附在井坑的底部和四周，占用集水池容积，泵送时甚至会堵塞水泵。为防止系统瘫痪，需要定期清理泵坑，耗费大量人工成本。

FLX冲洗阀是一种可调节方向的冲洗装置，它通过机械原理运行，无需额外供电，可安装于UNIQA水泵上，用于清理泵坑底部沉淀，无需定期清理淤积物，从而降低人工成本。

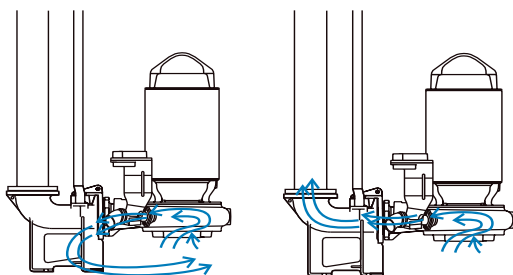

工作原理示意图



冲洗阀安装



冲洗阀工作

固体沉淀物在泵坑内淤积（图一），安装冲洗阀后，射流在泵坑里形成漩涡，使淤积物悬浮，并被水泵抽送出泵站（图二）。



图一



图二

防爆认证



UNIQA全系列已通过防爆认证

湿式

II 2G
Ex db h IIB T4 Gb

干式

II 2GD
Ex db h IIB T4 Gb
Ex h tb IIIC T135°C Db



FM防爆认证



ATEX防爆认证

监测探头

UNIQA可以安装多种监测探头，监测系统可以采集收录数据，提前做好防范准备，降低设备急停等风险。

标准配置

- 热保护（电机室）
- 单信号串联双腔漏水检测（机封油腔室和电机室）

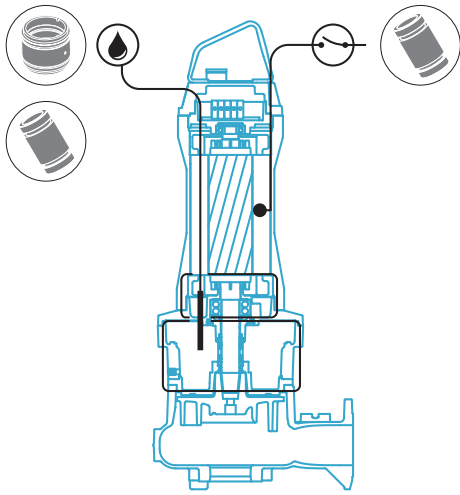

可选配置

- PTC/PT100热传感器（电机室）
- 独立的漏水检测探头可分别安装于：
 - 机封油腔室
 - 电机室
 - 电气连接室
- PT100热传感器检测轴承温度，避免过载运行
- 震动检测探头监控叶轮是否因磨损或气蚀失去动平衡

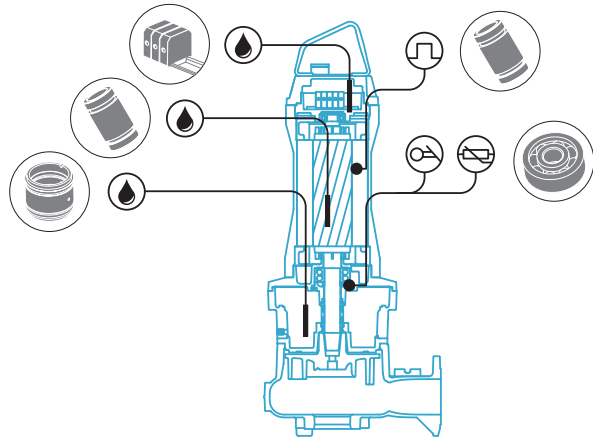

维护

UNIQA系列结构设计合理、维护方便、可以快速更换零部件。

机械密封

机械密封包裹在机封油室中，无需拆卸机封即可更换叶轮，简单方便。

标准件、非定制、低维护运行成本。

机封腔

机械密封腔内的油可以在垂直或水平安装条件下，从加注口轻松更换。

冷却液

电机冷却液为闭式循环，即使长期使用，也无需更换。

电缆

电缆线连接简便，出现故障时可快速更换维修。

轴承

标准件，低维护运行成本。



研发团队

泽尼特有一群专业的研发团队，他们使用三维CAD软件和分析软件。

可以提前预测设备的性能，大大的降低了研发的成本。

泽尼特为研发团队配备了一个大型测试台，能容纳750立方米的液体，可以测试所有泽尼特产品。



泽尼特的每款产品都是经过
先进的设计
灵活的结构
精密的装配

售后服务

客户的最终诉求不仅仅是产品的质量还有长远运行维护的保障。



售前服务

我们的系统会为您挑选最具优势的解决方案，在保证产品性能的前提下为您节约开支。



咨询服务

得益于详细的文件资料储备和工厂检测流程，我们为您提供完善的产品安装指导。



售后服务

完善的备件配送服务和授权服务中心网络。

千变万化的应用场合



我们为
全球提供专业
污水解决方案



解决方案为 UNIQA®



全球业绩范围



应用场合

城市污水



应用

安全保障是城市污水收集和提升的第一要素。这些应用场所人员众多、成员复杂，水体主要以生活污水为主。

特点

含固体杂质污水

解决方案

ZUG V, ZUG OC



污水提升



应用

污水提升是一个复杂过程，需要可靠的设备，通常需求能够保证每小时多次启动。

特点

污水中含有大量固体杂质

解决方案

ZUG CP, ZUG GR, ZUG OC, ZUG V



雨水



应用

雨水和地表水通常需要快速处理和排放，避免雨水破坏公用和私人建筑。污水中不仅含有固体杂质而且还有长纤维物质，这些都需要有效的解决方案。

特点

雨水、含淤泥的废水

解决方案

ZUG V, 大过流能力的ZUG OC系列



工业



应用

工业场合通常需求设备可靠，有效的泵送系统，持续高效能，避免设备无预警出现故障。泵送系统涵盖了很多需求，例如：高扬程、潜在爆炸性的液体、含化学试剂和腐蚀性液体、高温液体等。

特点

污水、工艺流程用水等

解决方案

ZUG OC系列，配套Molib-tech™ 涂层叶轮，不锈钢材质叶轮、青铜叶轮。或者防爆泵。



农业



应用

农业污水的排放极具挑战性，主要由于环境复杂。需要输送的液体中经常含有固体物质、长纤维等污水。这些污水在排入下水管网之前都要进行切割打碎过滤。

特点

含固体杂质和纤维污水

解决方案

ZUG CP, ZUG V



水景和灌溉



应用

灌溉、主题水景公园等场合，由于通常需要较高扬程并且水体中含有砂粒。需要高转速电机并且能够长时间运行，水泵耐磨性好。

特点

较清洁的水或者含少量砂粒的水

解决方案

ZUG HP



ZUG V

运行范围

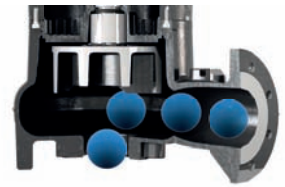
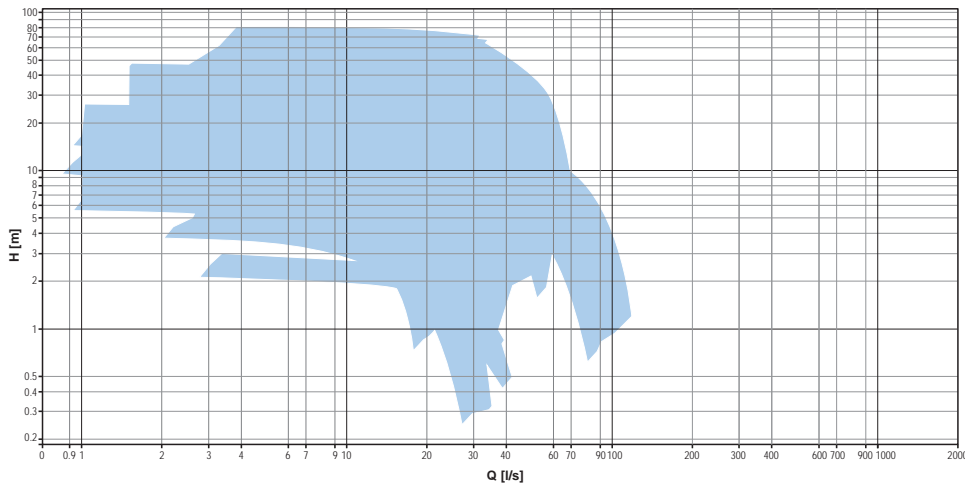

技术参数

功率	3-45 kW
极数	2 / 4
出水口	DN65 - 150
过流能力	max 125 mm
最大流量	110 l/s
最高扬程	75 m

水力部件

- 涡流式叶轮
- 全通路

适用于

- 生物液和含颗粒废水
- 适用于民用泵站、工业厂房的雨污废水收集排放

需求

- 收集井雨水提升

特点

- 含污物、固体和污染物的废水
- 水泵长时间待机与频繁启动交替进行

泽尼特解决方案

- 配备无阻塞叶轮的UNIQA系列
- 全通过流能力防止叶轮堵塞
 - IE3高效电机保证低成本运行

雨水收集提升泵站（意大利）
4台ZUG V 100B 5.5/4 AW水泵



ZUG OC

运行范围

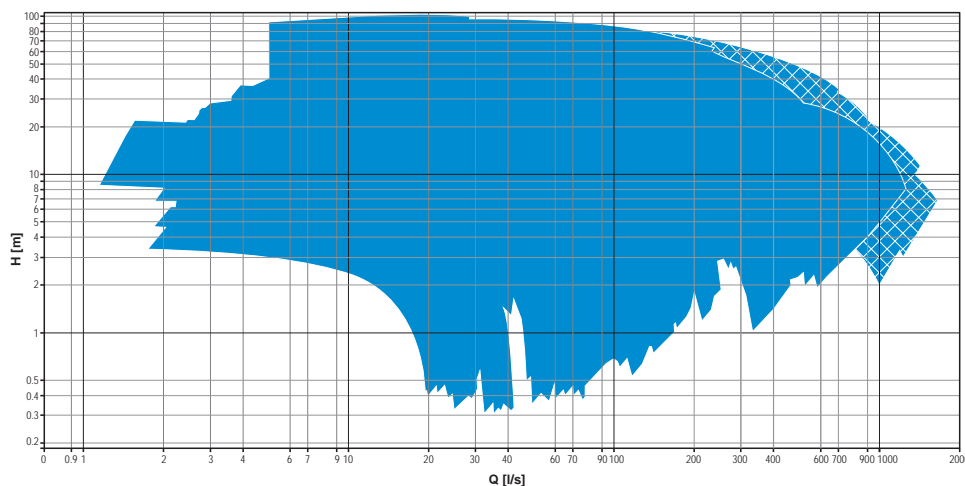

开发中



技术参数

功率	1.1 - 355 kW
极数	2 / 4 / 6 / 8 / 10 / 12
出水口	DN65 - 500
过流能力	max 220 x 110 mm
最大流量	1600 l/s
最高扬程	100 m

水力部件

- 流道式叶轮
- 高效率

适用于

- 污水、含颗粒物污水
- 适用于污水处理系统、城市污水、工业污水提升



需求

- 大流量场合的污水提升

特点

- 含固体杂质、粘稠液体等

泽尼特解决方案

- 配套流道式叶轮的UNIQA泵
- 高效率的水力部件
 - 冷却夹套能够持续运行
 - 配备冲洗阀，加速污水流动、减少泵坑沉积

污水提升泵站（中国）
4台ZUG OC 200G 132/4 AW水泵

ZUG CP

运行范围

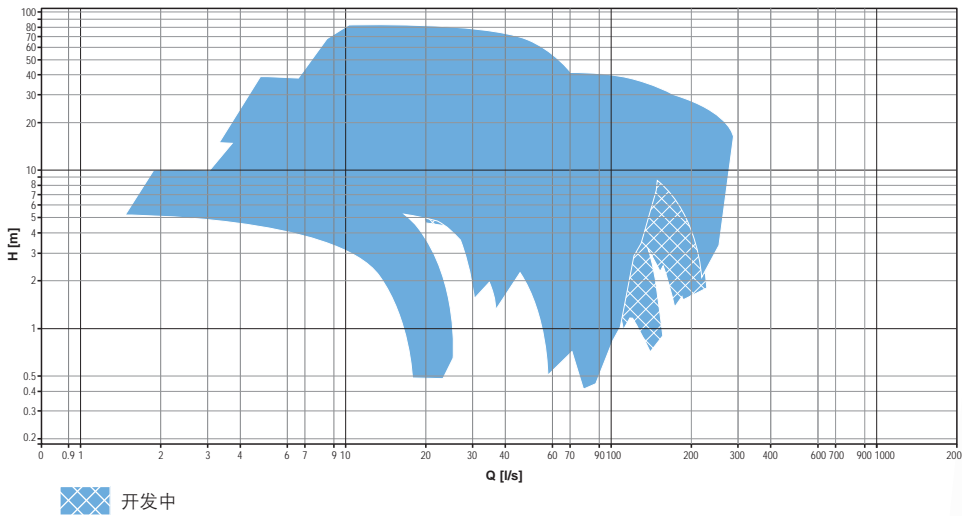

技术参数

功率	1.1-75kW
极数	2 / 4 / 6
出水口	DN80 - 250
过流能力	-
最大流量	281.2 l/s
最高扬程	82.7 m

水力部件

- 标配硬铸铁材质切割叶轮
- 可切割任意形状的颗粒

带切割系统的组件，水力效率仅比常规流道式叶轮少3% - 5%

适用于

- 含有纤维和固体杂质的污水
- 适用于提升废水、非过滤黑水、畜牧污水

需求

- 未处理的污水及含淤泥污水提升

特点

- 适合处理各种形状的固体杂质

泽尼特解决方案

UNIQA配套切割叶轮 (ZUG CP)

- 带切割系统的叶轮
- 大流量水泵确保快速排空，避免淤积

重载场合的污水提升泵站 (意大利)
4台ZUG CP 250B 45/6 AW 水泵



ZUG GR

运行范围

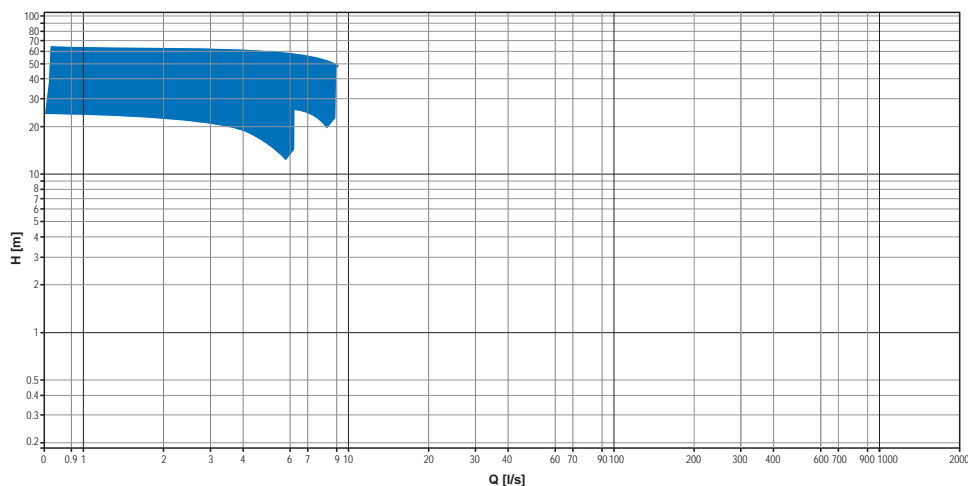

技术参数

功率	4 - 11kW
极数	2
出水口	DN50 - G2"
过流能力	-
最大流量	8.0 l/s
最高扬程	57 m

水力部件

- 多流道半开式铸铁叶轮
- 螺旋切割刀片

适用于

- 含有纤维和细丝的污水
- 适用于专业和重型应用



需求

- 提升含可切割固体杂质和纤维的污水

特点

- 污水中存在有机物以及加工废料

泽尼特解决方案

UNIQA配套切割叶轮 (ZUG GR)

- 带可研磨的刀头和刀盘
- IE3高效电机确保低成本长期运行和频繁启动

工业污水处理厂 (中国)

3台ZUG GR 050A 7.5/2 AW水泵

ZUG HP

运行范围

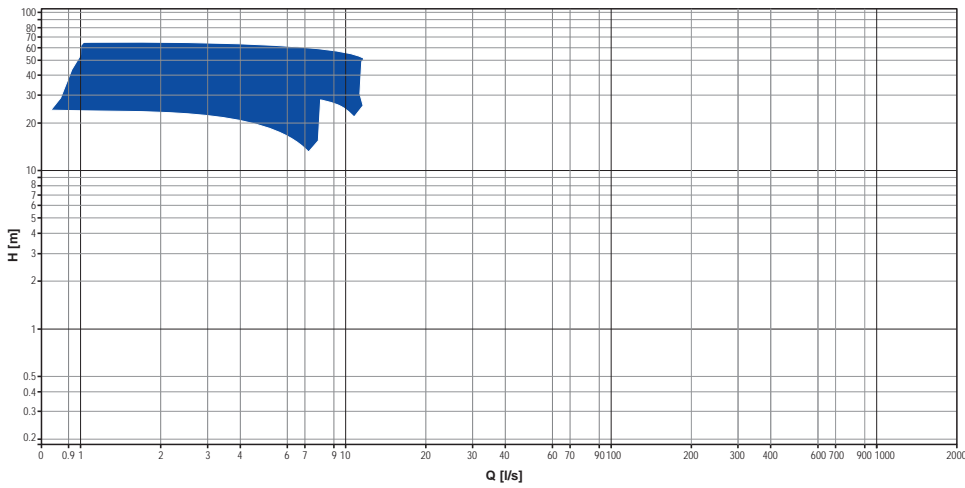

技术参数

功率	4 -11 kW
极数	2
出水口	DN50 - G2"
过流能力	max 10 mm
最大流量	11.0 l/s
最高扬程	61m

水力部件

- 多流道半开式铸铁叶轮
- 高扬程

适用于

- 清水、雨水、地下渗水
- 适用于灌溉、渔场等行业

需求

- 灌溉

特点

- 高扬程

泽尼特解决方案

UNIQA配套高扬程叶轮 (ZUG HP)

- 高扬程
- 低能耗

灌溉用水的抽水系统 (爱尔兰)
2台ZUG HP 050A 9/2 AW水泵

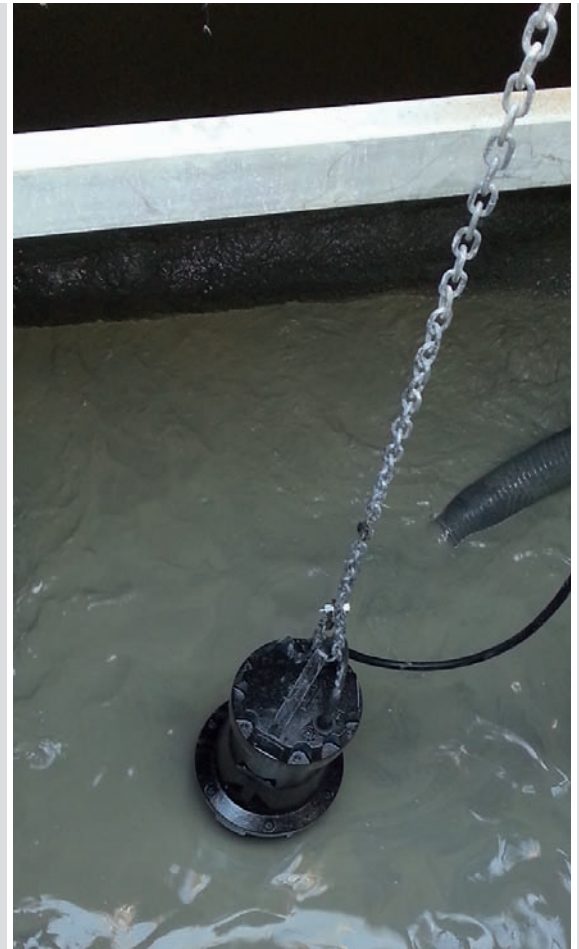



ZENIT

water solutions

ZENIT

water solutions

ROBOTICA

max 40 Kg

8 11

UNIQA世界

UNIQA 绝不仅仅是一个潜水排污泵系列。UNIQA 是公司的理念，是一个集能效、可靠性、风格以及性能为一体的新世界。



搅拌器

铸铁材质搅拌器，自清洁叶轮。叶轮直径200mm - 650mm。

高效电机

- 直连式：0.75 - 4.5kW，电机极数4、6、8极。
- 带减速机式：4 - 7.5kW，电机极数4极。



一体化预制式泵站

泽尼特可以提供三种材质的泵站，分别是聚乙烯泵站BoxPRO，高模量聚丙烯泵站BoxHMP，玻璃钢泵站BoxGRP。大量技术特点确保安装流畅、优良的服务以及较低的维护成本。根据需要BoxPRO/BoxHMP/BoxGRP内可以安装多台水泵来满足大流量、频繁启动场合。



JetOXY 潜水曝气机

JetOXY 潜水曝气机可保证充分的搅拌与曝气、特别适用于均化池和雨水蓄水池。

设备由 UNIQA 潜水排污泵（最大功率30kW）以及大过流能力的 OXY系列曝气机组成。

OXY80和OXY150采用专利模块，无需拆卸水泵即可替换膜片（聚亚安酯涂层）。

ZENO 选型软件 一键让您获得精准解决方案

泽尼特线上和手机服务平台为客户管理售前和售后进程。

ZENO可以满足各领域专业人员的水泵选型需求，无论是工程公司、设备操作员或安装员，ZENO是一款帮助您管理项目的高效工具。

ZENO水泵选型软件是客户进行水泵选型和配置的有效工具，可以快速通过工况或水力类型直接获取所需水泵型号。

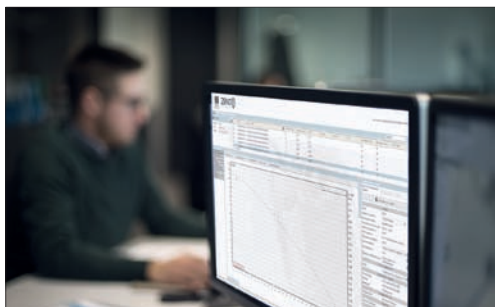

水泵选型

可以提供免费解决方案，客户可通过输入技术参数或所需配置生成选型方案。

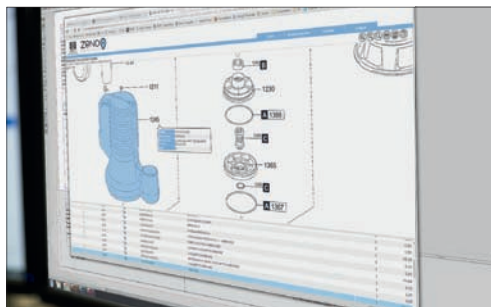

备件选型

快速简单的备件查找功能，通过此功能客户可轻松的查到所需水泵的备件。

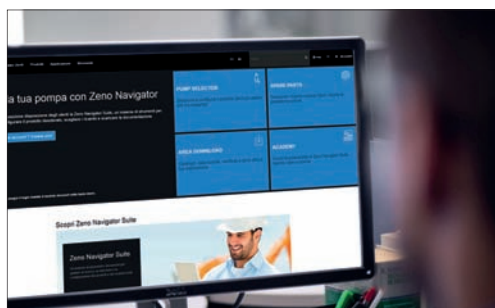

下载

此功能可以下载技术手册、数据参数表等常用资料。



学院

为您提供一切泽尼特的产品资源、服务培训等信息。让我们一起探索更多泽尼特的资源。

ZENO App支持iPhone、Android手机端、平板电脑等智能移动终端



网址: zenit.com



Zenit 集团

今天泽尼特集团立志成为全球顶尖的水处理技术设计和制造企业。

集团的核心业务是设计和制造民用及工业应用领域的电动潜水排污泵。

依赖于多年来累积的知识和经验，泽尼特能广泛提供适合各种应用场合的产品。



意大利
Italia



卢森堡
Lussemburgo



苏州
Suzhou



成都
Chengdu

我们的组织

泽尼特在20世纪50年代始建于意大利工业重镇摩德纳。如今，泽尼特集团在全球范围内，拥有遍布世界的忠诚雇员以及合作伙伴。

泽尼特在全球有4个销售组织，3个生产基地，用户分布5个大洲100个国家，涉及各个行业，全世界均有销售。

我们愿成为您
信任的、有价值的伙伴
会为您提供高效的、先进的水处理解决方案





欢迎查阅
www.zenit.com

潜污泵



一体化污水提升系统



油水分离设备



水处理系统



www.zenit.com

泽尼特泵业（中国）有限公司

江苏省苏州市工业园区平胜路49号
Tel. +86 512 6255 4988
Fax. +86 512 6255 4966
Mail. sales.cn@zenit.com
Hotline. 400 885 0512

泽尼特泵业成都有限公司

四川省成都双流区西航港经济开发区空港四路2119号
Tel. +86 28 8051 6288

北京办事处

北京丰台区宋家庄交通枢纽综合楼210室

广州办事处

广东省广州海珠区昌岗中路166号富盈国际大厦2605室

此样本包含的信息不具法律约束力。
泽尼特公司保留变更产品不预先通知的权利。



订阅号



服务号

Code No. 29040060902000000

Rev. 8 - 30/08/2024