



## Caractéristiques

Température max de fonctionnement	40°C [90°C max 3 min]
pH du liquide traité	6 ÷ 14
Viscosité du liquide traité	1 mm²/s
Profondeur d'immersion maximale	10 m
Densité du liquide traité	1 Kg/dm³
Pression acoustique maximale	<70 dB
Nombre max de démarrages/heure	30

## Matériaux

Carcasse moteur	Acier inox - AISI 304
Roue	Acier inox - AISI 304
Garnitures mécaniques	Sic-Al
Vis	Acier inox - Classe A2-70
Garnitures standards	Caoutchouc - NBR
Arbre d'entraînement	Acier inox - AISI 431
Câble (gaine extérieure)	Néoprène

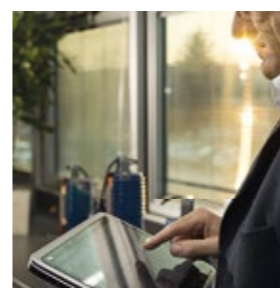
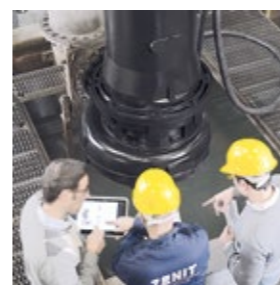

A Tsurumi Pump Company

DOMESTIQUE/ COLLECTIF



Le chemise de refroidissement maintient le **moteur** à la bonne température même quand la pompe se trouve en immersion partielle.



Le **régulateur de niveau** vertical est conseillé pour les installations dans les puits de petite taille.

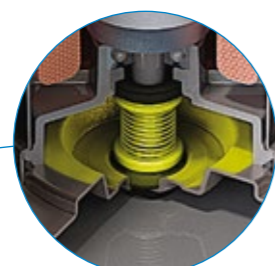

Grande **chambre à huile** qui garantit la durabilité des garnitures mécaniques.



A Tsurumi Pump Company



# série steel

ÉLECTROPOMPES SUBMERSIBLES POUR DRAINAGE ET POUR RELEVAGE DOMESTIQUE



Vous pouvez télécharger le manuel complet des **données techniques** avec les courbes hydrauliques depuis l'espace de téléchargement de [zenit.com](http://zenit.com)  
Pour la pompe la plus adaptée à vos besoins, nous vous invitons à utiliser le configurateur **Zeno Pump Selector** sur le site [zenit.com](http://zenit.com)

[in](#) [yt](#) [f](#) [tr](#) Pour plus d'informations, veuillez visiter le site [www.zenit.com](http://www.zenit.com)

Ces valeurs sont données à titre purement indicatif. Zenit se réserve le droit d'apporter des modifications au produit sans préavis. Ce catalogue est téléchargeable à l'adresse suivante : [www.zenit.com](http://www.zenit.com)

Cod. 2290400074  
Rev. 2 - 01/10/2024

[zenit.com](http://zenit.com)

## Série **steel**

La gamme de pompes en **acier inox** idéale pour les applications domestiques et civiles.

La **série steel** est une gamme de pompes submersibles légères et robustes, parfaites pour une multitude d'applications dans le cadre domestique et pour le collectif.

Ces modèles sont particulièrement fiables en raison de leur structure en **acier inox** et de leur **garniture mécanique** dans la chambre à huile.

Un **système de refroidissement** efficace permet de les utiliser également en installation provisoire ou en immersion partielle.

2 types de roue sont disponibles :

- vortex (**DG steel**) pour eaux chargées et avec corps solides
- à canaux (**DR steel**) pour eaux claires ou peu chargées

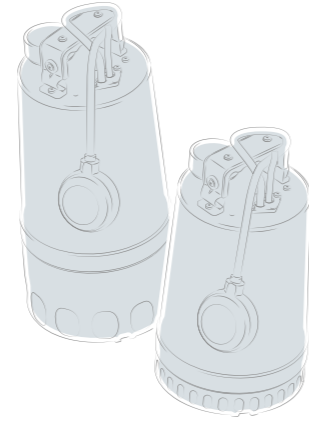

### Caractéristiques de la gamme

- Poignée**  
Corps en acier inox AISI 304 avec revêtement ergonomique et technopolymère isolant.
- Flotteur réglable**  
Régulation de la course du flotteur pour modifier les niveaux de marche-arrêt.
- Presse-étoupe**  
Presse-étoupe à double sécurité pour éviter tout débranchement accidentel.
- Condensateur / relais**  
Modèles monophasés avec condensateur incorporé.  
Modèles triphasés avec relais pour commander les cycles de marche/arrêt par flotteur.
- Protection thermique**  
Moteur à sec avec protection thermique.
- Arbre d'entraînement**  
Arbre d'entraînement intégral en acier inox AISI 431 qui garantit une très grande résistance et le fonctionnement avec eau salée ou chlore.
- Garniture mécanique**  
Garniture mécanique SiC-Al dans une grande chambre à huile.  
Joint V-ring en contact direct avec le liquide

### Applications

Les modèles **steel** sont utilisés pour le relevage des eaux claires, eaux d'égouts et eaux d'infiltration.

Compacts et maniables, ils peuvent aussi servir de pompes vide-caves en cas d'inondations ou pour transvaser l'eau des puits et citernes.

La version **DR steel** peut également faire office de station de relevage dans une citerne **nanoBOX** pour la collecte et le relevage des eaux claires domestiques.



Les modèles **steel** sont utilisés dans le **kit d'urgence** pour une intervention immédiate en cas d'inondation des caves et sous-sols.

## DG **steel**

Roue **vortex** en acier inox



- Eaux d'égouts
- Eaux chargées avec corps solides
- Stations de relevage pour le collectif

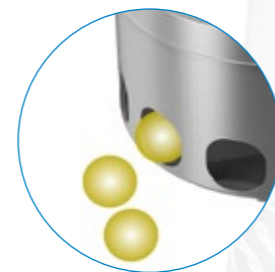

Passage libre de **40 mm**.

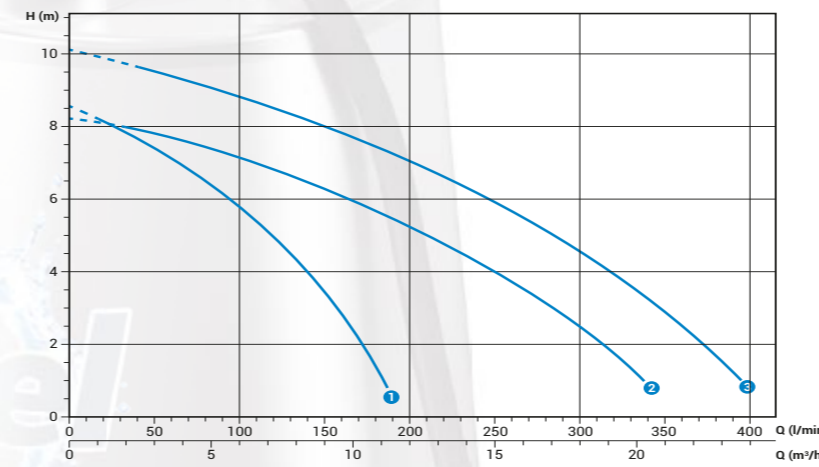

### Performances

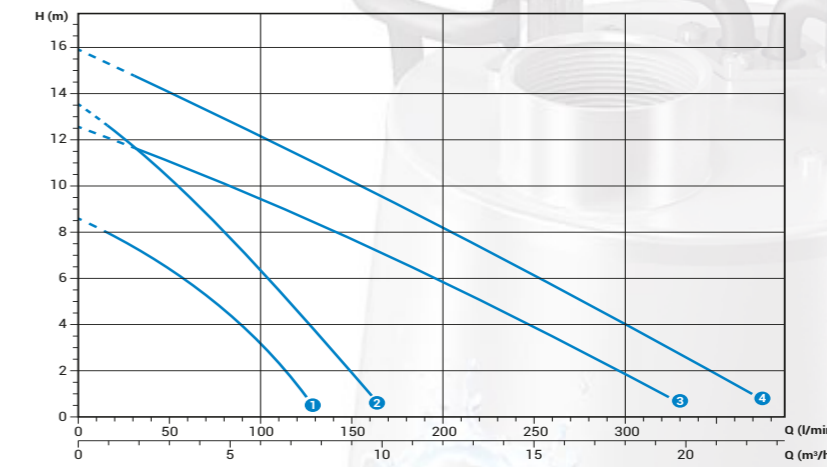

La version **DR steel** se transforme de classique pompe immergée à pompe « Dry floor ». La pompe peut alors aspirer jusqu'à 5 mm du sol.

### Données techniques

	V/~	F [Hz]	P2 [kW]	A	Rpm	Ø	Passage libre	
1	DG steel 37/2 M50	230/1	50	0.37	3.0	2900	G 1¼"	25 mm
2	DG steel 55/2 M50	230/1	50	0.55	4.3	2900	G 1½"	40 mm
3	DG steel 75/2 M50	230/1	50	0.75	5.6	2900	G 1½"	40 mm
4	DG steel 75/2 T50	400/3	50	0.75	2.4	2900	G 1½"	40 mm

	V/~	F [Hz]	P2 [kW]	A	Rpm	Ø	Passage libre	
1	DR steel 25/2 M50	230/1	50	0.25	2.3	2900	G 1¼"	10 mm
2	DR steel 37/2 M50	230/1	50	0.37	3.1	2900	G 1¼"	10 mm
3	DR steel 55/2 M50	230/1	50	0.55	4.3	2900	G 1½"	12 mm
4	DR steel 75/2 M50	230/1	50	0.75	5.6	2900	G 1½"	12 mm
4	DR steel 75/2 T50	400/3	50	0.75	2.4	2900	G 1½"	12 mm

### Dimensions

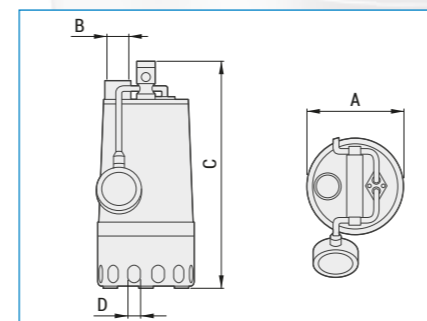

	A	B	C	D	kg
DG steel 37/2 M50	168.5	G 1¼"	350	25	6.6
DG steel 55/2 M50	216	G 1½"	406	40	8.1
DG steel 75/2 M[T]50	216	G 1½"	406	40	8.9

	A	B	C	D	kg
DR steel 25/2 M50	168.5	G 1¼"	299	10	5.9
DR steel 37/2 M50	168.5	G 1¼"	299	10	6.3
DR steel 55/2 M50	216	G 1½"	335	12	7.7
DR steel 75/2 M[T]50	216	G 1½"	335	12	8.4

